

Dessa teckningen får inte kopieras eller användas utan tillstånd från CEJN. Alla rättigheter förbehålls.  
 This drawing must not be copied or used without permission from CEJN. All rights reserved.  
 Diese Zeichnung darf weder ganz noch teilweise ohne unsere ausdrückliche Genehmigung kopiert oder auf andere Weise vervielfältigt werden. Alle Rechte vorbehalten.

Denna handling förbehålls för CEJN. Överträdelse härvid beivras med stöd av gällande lag. Alla rättigheter förbehålls.  
 This document must not be copied, either completely or in part, without permission from CEJN. Any infringement will have legal consequences.

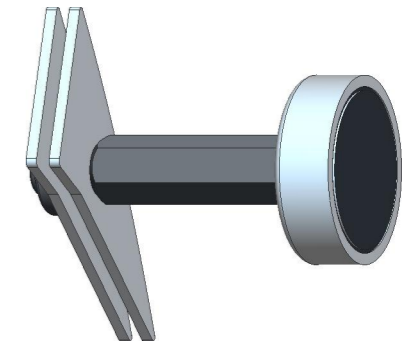
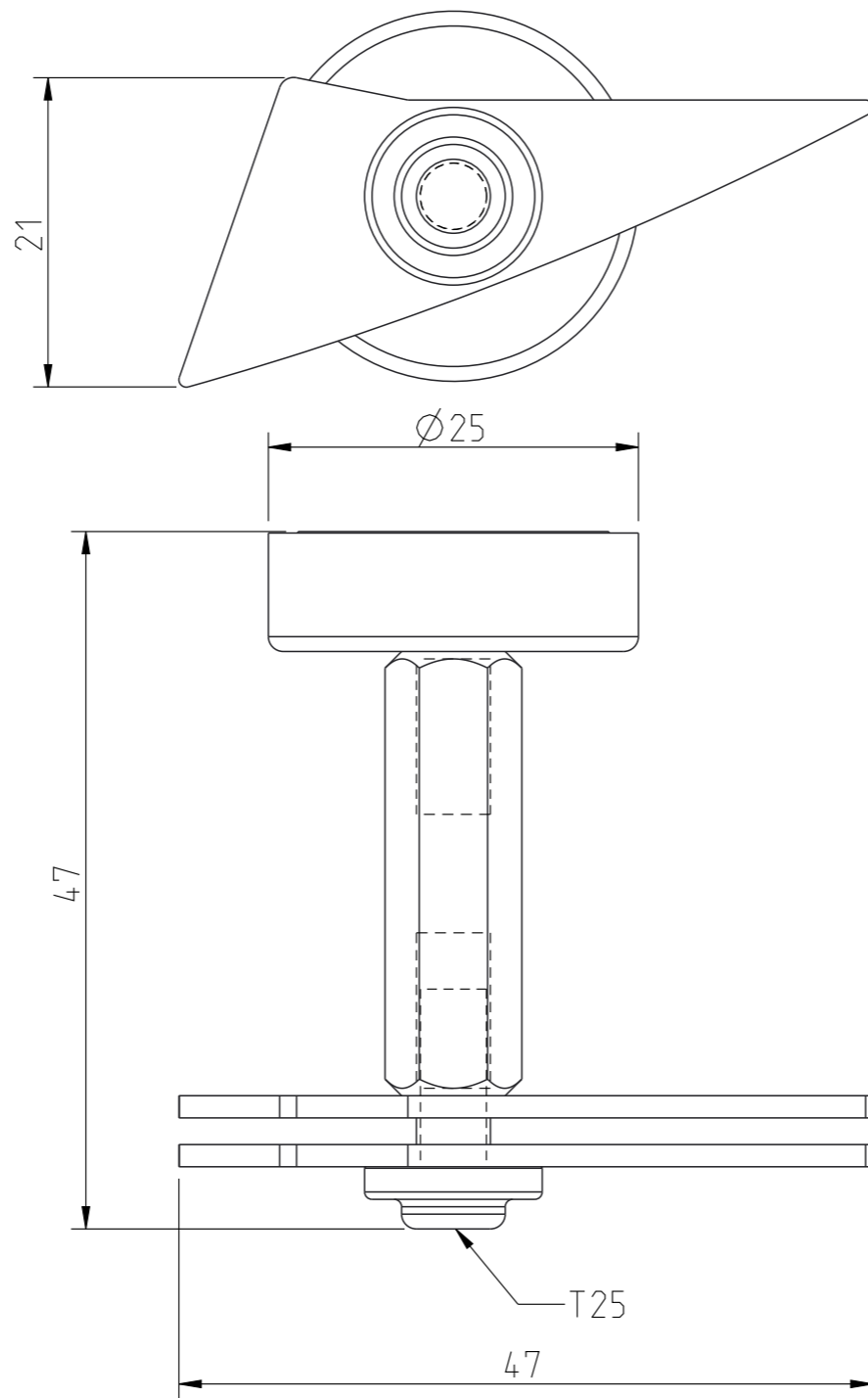
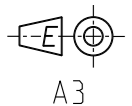

1:1

Product no: 11\_210\_9000

Max working pressure: bar connected  
 bar disconnected  
 Min burst pressure: bar connected  
 bar disconnected

Sealing material:  
 Temperatur range: °C - °C

Nominal flow diameter, DN: mm

Connection  
 Connection stroke: mm

4	2	Washer	Stainless steel
3	1	Stand offs	Steel
2	1	Screw	Steel
1	1	Magnet	NdFeB
Detalj Item	Antal Quant.	Benämning Description	Material Material

	Skala Scale	2:1	Ritad Drawn	EMPE01	Kontr. Checked	JOOL	Godk. Appr.	JOOL	Äm nr. Alt. no.	-	Dat. Date	160317
	Assembly drawing		Ritning nr./Drawing No.				50_210_9000		Utg./Issue		AA	